

GMINA OGRODZIENIEC

Plac Wolności 25
42-440 Ogrodzieniec
NIP 6492275822 REGON 276258842

Znak sprawy: OR.502.15.2016

Ogrodzieniec 06.07.2016r.

Zaproszenie do złożenia oferty

Postępowanie prowadzone jest na podstawie art. 4 pkt 8 ustawy z dnia 29 stycznia 2004r. Prawo zamówień publicznych (tekst jednolity Dz. U. z 2015r., poz. 2164)

I. ZAMAWIAJĄCY

Zamawiający – Gmina Ogrodzieniec
Adres: Plac Wolności 25; 42-440 Ogrodzieniec
Telefon: 32/6709700, faks: 32/6709721
Strona internetowa: www.ogrodzieniec.pl
Adres e-mail: ogrodzieniec@ogrodzieniec.pl
NIP: 6492275822
Regon: 276258842

Zapraszam do udziału w postępowaniu prowadzonym w trybie zapytania ofertowego pn: „Dostawa urn wyborczych dla Gminy Ogrodzieniec”

1. Rodzaj zamówienia: Dostawa

2. Opis przedmiotu zamówienia:

a) Zakres przedmiotu zamówienia obejmuje:

Wykonanie wraz z dostawą 6 sztuk urn wyborczych dla Gminy Ogrodzieniec, w tym:

- 3 urny dla obwodów głosowania powyżej 750 wyborców
- 3 urny dla obwodów głosowania powyżej 750 wyborców, w którym lokal wyborczy dostosowany jest do potrzeb wyborców niepełnosprawnych.

Dostarczone urny muszą odpowiadać wymaganiom, spełniać warunki i być zgodne ze wzorami ustalonymi uchwałą Państwowej Komisji Wyborczej z dnia 21 marca 2016 roku w sprawie wzorów urn wyborczych (M.P. z 2016r. poz. 312) (załącznik Nr 4 do zaproszenia) oraz uchwałą Państwowej Komisji Wyborczej z dnia 11 kwietnia 2016 roku zmieniającą uchwałę w sprawie wzorów urn wyborczych (stanowiących załącznik Nr 5 do zaproszenia). Wykonując urny należy dostosować się również do wytycznych zawartych w pismach Szefa Krajowego Biura Wyborczego znak ZPOW-431-1/16 z dnia 21 kwietnia 2016r (załącznik Nr 6 do zaproszenia).

b) Zamawiający jednocześnie wymaga:

- zastosowanie uchwytów urn o trzech punktach podparcia lub uchwytów, które całą powierzchnią przylegają do boków urn,
- zagięcie górnych krawędzi boków urn do ich wnętrza, co usztywni konstrukcję urny.

c) Zamawiający dopuszcza:

1. wykonanie zagiętych do wnętrza urny krawędzi otworu wrzutowego (kołnierza), co usztywni konstrukcję wieka urny oraz ułatwi wyborcom wrzucanie kart do głosowania (po zwężeniu otwór wrzutowy nie może być węższy niż 1,5 cm),
2. zastosowanie do zamknięcia i blokowania wieka urny:

- mechanizmów odciąganych (bez możliwości ich całkowitego wyjęcia) zamiast zakręcanych, pod warunkiem umieszczenia w ścianach bocznych i wieku urny otworów umożliwiających założenie plomby plastikowej lub metalowej,
- śrub wkręcanych (bez możliwości całkowitego wykręcenia) w nitonakrętki zamocowane w ścianach bocznych urny.

Wykonawcy muszą wziąć pod uwagę, że liczba nitów służących do łączenia elementów urny wskazana we wzorach Państwowej Komisji Wyborczej jest przykładowa, urna może być połączona większą ilością nitów; urna ma być wykonana w taki sposób, aby była trwała.

- d) Zamawiający wymaga od Wykonawców udzielenia gwarancji na dostarczone urny wyborcze na minimum 36 miesięcy.
- e) Wykonawca ponosi wszelkie koszty związane z przygotowaniem i złożeniem oferty.

II. Termin realizacji zamówienia: do 30 dni od podpisania umowy.

III. Miejsce oraz termin składania ofert:

1. Wypełniony czytelnie i podpisany przez Wykonawcę **formularz ofertowy** należy złożyć w Urzędzie Gminy Ogrodzieniec **do dnia 19.07.2016 do godz. 14:00** w sekretariacie pok.22 lub przesyłać pocztą na adres: Urząd Gminy Ogrodzieniec Plac Wolności 25; 42-440 Ogrodzieniec. Otwarcie ofert nastąpi dnia 19.07.2016 r. o godz. 14:15
2. Ofertę należy umieścić w zabezpieczonej kopercie i opisać nazwą i adresem wykonawcy oraz nazwą i adresem zamawiającego, a także napisem „Dostawa urn wyborczych dla Gminy Ogrodzieniec”.
3. Oferty złożone po terminie nie będą brane pod uwagę i zostaną zwrócone na adres Wykonawcy.
4. Zamawiający nie dopuszcza składania ofert częściowych.

IV. Wykaz oświadczeń i dokumentów, jakie mają dostarczyć wykonawcy w celu potwierdzenia spełnienia warunków udziału w postępowaniu:

1. W celu wykazania spełniania przez Wykonawcę warunków, o których mowa w art. 22 ust. 1 ustawy Prawo zamówień publicznych, Wykonawca winien przedłożyć następujące dokumenty:
 - oświadczenie o spełnieniu warunków udziału w postępowaniu z art. 22 ust. 1 ustawy Pzp na podstawie ogłoszonego SIWZ
 - aktualny odpis z właściwego rejestru lub z centralnej ewidencji i informacji o działalności gospodarczej, jeżeli odrębne przepisy wymagają wpisu do rejestru lub ewidencji, w celu wykazania braku podstaw do wykluczenia w oparciu o art. 24 ust. 1 pkt 2 ustawy, wystawiony nie wcześniej niż 6 miesięcy przed upływem terminu składania ofert.
2. W celu wykazania przez Wykonawcę braku podstaw do wykluczenia w okolicznościach o których mowa w art. 24 ust. 1 ustawy Pzp Wykonawca winien przedłożyć następujące dokumenty:
 - a) oświadczenie o braku podstaw do wykluczenia – załącznik nr 3 do SIWZ,

V. Opis przygotowania oferty

1. Oferent powinien stworzyć ofertę na formularzu załączonym do niniejszego zapytania.
2. Oferta powinna być:
 - opatrzona pieczętą firmową,
 - posiadać datę sporządzenia,
 - zawierać adres lub siedzibę oferenta, numer telefonu, numer NIP,
 - podpisana czytelnie przez wykonawcę (uprawnionego).

VI. Opis sposobu obliczania ceny

1. **Kryterium wyboru oferty** – Cena brutto 100 %
cena oferty najniższej

$$C = \frac{\text{cena oferty najniższej}}{\text{cena oferty badanej}} \times 100 \times 100\%$$

1. Każdy Wykonawca może zaproponować tylko jedną cenę.
2. Ofertą najkorzystniejszą będzie oferta z najniższą ceną, spełniającą wymagania Zamawiającego.
3. Cena za dostawę urn wyborczych musi zawierać wszystkie koszty związane z realizacją zamówienia opisanego w zapytaniu niezbędne do jego wykonania z uwzględnieniem wszystkich opłat i podatków.
4. Wykonawca ponosi wszelkie koszty związane z przygotowaniem i złożeniem oferty.

VII. Istotne dla stron postanowienia do treści zawieranej umowy

VIII. Istotne dla wnioskodawcy postanowienia umowy:

1. Zamawiający po otwarciu i analizie ofert zobowiąże wykonawcę, który zaoferował najkorzystniejsze warunki, do dostarczenia prototypu każdego rodzaju urny wyborczej do siedziby Urzędu w okresie ustalonym z Wykonawcą (jednak nie dłuższym niż 2 tygodnie). Prototyp podlega akceptacji Zamawiającego.
2. Jeżeli Zamawiający dokona wyboru oferty, umowa w sprawie realizacji zamówienia publicznego zostanie zawarta z Wykonawcą, który spełnia wszystkie postanowienia i wymagania oraz którego oferta okaże się najkorzystniejsza.
3. Umowa w sprawie realizacji zamówienia publicznego zostanie zawarta z uwzględnieniem danych zawartych w ofercie Wykonawcy.
4. Zamawiający nie przewiduje możliwości prowadzenia rozliczeń w walutach obcych. Rozliczenia pomiędzy Wykonawcą a Zamawiającym będą dokonywane w złotych polskich.
5. Umowa zostaje zawarta z dniem podpisania umowy do 30 dnia od podpisania umowy.
6. **Warunki płatności:**
 - a) Płatność za wykonany przedmiot umowy zostanie zrealizowana przelewem na konto wskazane na fakturze VAT w terminie do 30 dni od dnia doręczenia faktury.

- b) Adresatem i Odbiorcą faktur jest Gmina Ogrodzieniec Plac Wolności 25; 42-440 Ogrodzieniec
- c) Podstawą wystawienia faktury będzie protokół zdawczo-odbiorczy podpisany przez Zamawiającego i Wykonawcę.
7. Gwarancja: Wykonawca udzieli gwarancji jakości na przedmiot umowy **nie mniejszej niż 36 miesięcy** liczonej od dnia odebrania przez Zamawiającego i podpisania bez uwag protokołu końcowego bezusterkowego .
8. Kary umowne:
Wykonawca zapłaci Zamawiającemu kary umowne:
- za opóźnienie w realizacji przedmiotu umowy w wysokości **0,2 %** wynagrodzenia umownego brutto za każdy dzień opóźnienia,
 - za opóźnienie w usunięciu wad stwierdzonych przy odbiorze lub ujawnionych w okresie gwarancji i rękojmi w wysokości **0,2 %** wynagrodzenia umownego brutto za każdy dzień opóźnienia liczony od terminu wyznaczonego na usunięcie wad,
 - za odstąpienie od umowy przez Wykonawcę bądź Zamawiającego z powodu okoliczności, za które odpowiada Wykonawca w wysokości **10 %** wynagrodzenia umownego brutto.

IX. Unieważnienie postępowania o udzielenie zamówienia.

Zamawiający zastrzega sobie prawo do unieważnienia postępowania o udzielenie zamówienia jeżeli:

- Nie zostanie złożona żadna oferta
- Cena złożonej oferty przewyższy kwotę, którą zamawiający może przeznaczyć na sfinansowanie zadania
- Zamawiający stwierdzi zaistnienie innych okoliczności, których nie można było przewidzieć wcześniej a której zaistnienie spowoduje niemożność zawarcia prawidłowej umowy.
- Zamawiający zastrzega sobie prawo do rezygnacji z zamówienia bez podania przyczyny oraz bez wyboru którejkolwiek ze złożonych ofert.

Do kontaktu upoważniony jest Dariusz Ptaś tel. 32/6709702
fax. 32/6709721, e-mail: konsultacje@ogrodzieniec.pl

Załączniki :

- Formularz ofertowy
- Oświadczenie Wykonawcy o spełnianiu warunków i wykluczeniu
- Oświadczenie o wykluczeniu
- Uchwały Państwowej Komisji Wyborczej

BURMISTRZ
MIASTA I GMINY
Amulski
dr inż. Andrzej Mikulski

RADCA PRAWNY
Ptaś
mgr Dariusz Ptaś

FORMULARZ OFERTY

1. Nazwa i adres Wykonawcy

Nazwa:

Adres:

NIP:

REGON:

nr tel./ faksu:

Adres e- mail:

2. Oferuję wykonanie przedmiotu zamówienia pn.

„Dostawa urn wyborczych dla Gminy Ogródzieniec” za kwotę:

cena netto: zł.

podatek VAT: zł.

cena brutto: zł.

słownie brutto: zł

Zgodnie z formularzem cenowym:

| Lp. | Typ urny | Ilość | Cena jedn netto | Wartość brutto |
|----------------------|--|-------|-----------------|----------------|
| 1. | Urna wyborcza dla obwodu głosowania powyżej 750 wyborców, (wg zał. nr 2 Uchwały PKW). | 3 | | |
| 2. | Urna wyborcza dla obwodu głosowania powyżej 750 wyborców, w którym lokal wyborczy dostosowany jest do potrzeb wyborców niepełnosprawnych, (wg zał. nr 3 Uchwały PKW). | 3 | | |
| Razem wartość netto | | | | |
| Wartość podatku VAT | | | | |
| Razem wartość brutto | | | | |

3. Oświadczam, że zamówienie zrealizujemy **w terminie do 30 dni od podpisania umowy.**
4. Oświadczam, że na wykonany przedmiot umowy udzielamy **gwarancji na okres** **miesiący.**
5. Oświadczam, że zapoznałem się z opisem przedmiotu zamówienia i nie wnoszę do niego zastrzeżeń.
6. Oświadczam, że spełniam warunki określone przez Zamawiającego.
7. Oświadczam, że uważamy się za związanych niniejszą ofertą na okres wskazany w specyfikacji istotnych warunków zamówienia, tj. 30 dni od daty upływu terminu składania ofert;

....., dnia

.....
podpis osoby uprawnionej

RADCA PRAWNY

mgr Dariusz Ptas

**Oświadczenie Wykonawcy
spełnianiu warunków udziału w postępowaniu**

„Dostawa urn wyborczych dla Gminy Ogrodzieniec”

Adres Wykonawcy :

oświadczam że Wykonawca, którego reprezentuję spełnia warunki udziału określone w art. 22 ust.1 ustawy Prawo zamówień publicznych (tekst jednolity Dz. U. z 2015r., poz. 2164) dotyczące:

- 1) posiadania uprawnień do wykonywania określonej działalności lub czynności, jeżeli przepisy prawne nakładają obowiązek ich posiadania,
- 2) posiadania wiedzy i doświadczenia,
- 3) dysponowania odpowiednim potencjałem technicznym oraz osobami zdolnymi do wykonania zamówienia,
- 4) sytuacji ekonomicznej i finansowej

Miejsce i data

.....
(*Podpis osoby lub osób upoważnionych
do reprezentowania wykonawcy*)

RADCA PRAWNY

mgr Dariusz Ptaś

**Oświadczenie Wykonawcy
o braku podstaw do wykluczenia z postępowania
„Dostawa urn wyborczych dla Gminy Ogrodzieniec”**

Adres Wykonawcy :

oświadczam

że w stosunku do Wykonawcy, którego reprezentuję , brak jest podstaw do wykluczenia z powodu niespełnienia warunków, o których mowa w art. 24 ust.1 ustawy Prawo zamówień publicznych (tekst jednolity Dz. U. z 2015r., poz.2164).

Miejsce i data

.....
(podpis Pełnomocnika
Wykonawców wspólnie
ubiegających się o udzielenie zamówienia)

RADCA PRAWNY
mgr Dariusz Ptaś

UCHWAŁA
PAŃSTWOWEJ KOMISJI WYBORCZEJ
z dnia 21 marca 2016 r.

w sprawie wzorów urn wyborczych

Na podstawie art. 41a § 3 ustawy z dnia 5 stycznia 2011 r. — Kodeks wyborczy (Dz. U. Nr 21, poz. 112, z późn. zm.¹⁾) Państwowa Komisja Wyborcza uchwała, co następuje:

§ 1. Ustala się wzór urny wyborczej:

- 1) dla obwodu głosowania do 750 wyborców, w tym dla obwodu, w którym lokal wyborczy dostosowany jest do potrzeb wyborców niepełnosprawnych, stanowiący załącznik nr 1;
- 2) dla obwodu głosowania powyżej 750 wyborców, stanowiący załącznik nr 2;
- 3) dla obwodu głosowania powyżej 750 wyborców, w którym lokal wyborczy dostosowany jest do potrzeb wyborców niepełnosprawnych, stanowiący załącznik nr 3;
- 4) pomocniczej (przenośnej) dla obwodu głosowania w zakładzie opieki zdrowotnej i w domu pomocy społecznej, stanowiący załącznik nr 4.

§ 2. Detale konstrukcyjne urn wyborczych określone są w załączniku nr 5.

§ 3. Urny wyborcze, o których mowa w § 1:

- 1) w pkt 2 i 3 – mogą być stosowane również w lokalach wyborczych w obwodach głosowania do 750 wyborców;
- 2) w pkt 3 – mogą być stosowane również w lokalach wyborczych niedostosowanych do potrzeb wyborców niepełnosprawnych.

§ 4. W uzasadnionych przypadkach możliwe jest użycie urny wyborczej o innych rozmiarach, niż określone w załącznikach nr 1-4.

¹⁾Zmiany wymienionej ustawy zostały ogłoszone w Dz. U. z 2011 r. Nr 26, poz. 134, Nr 94, poz. 550, Nr 102, poz. 588, Nr 134, poz. 777, Nr 147, poz. 881, Nr 149, poz. 889, Nr 171, poz. 1016 i Nr 217, poz. 1281, z 2012 r. poz. 849, 951 i 1529, z 2014 r. poz. 179, 180 i 1072 oraz z 2015 r. poz. 1043, 1044, 1045, 1923 i 2281.

§ 5. W obwodach głosowania utworzonych na polskich statkach morskich może być stosowana urna wyborcza, o której mowa w § 1 pkt 4, jeżeli umożliwi ona wrzucenie kart do głosowania przez wszystkich wyborców.

§ 6. Jeżeli w obwodach głosowania dla obywateli polskich przebywających za granicą nie będzie możliwości stosowania urn wyborczych, o których mowa w § 1 pkt 1-3 dopuszczalne jest stosowanie w tych obwodach jakiegokolwiek urny wyborczej wykonanej z przezroczystego materiału, z zastrzeżeniem, że będzie ona spełniała warunki określone w art. 41a § 2 Kodeksu wyborczego oraz będzie zapewniała powagę głosowania.

§ 7. W przypadku zapewnienia urny wyborczej w trakcie głosowania i braku możliwości zapewnienia dodatkowej urny wyborczej spełniającej wymogi określone w załącznikach 1-4, § 6 stosuje się odpowiednio.

§ 8. Uchwała wchodzi w życie z dniem 1 lipca 2016 r. i podlega ogłoszeniu.

Przewodniczący
Państwowej Komisji Wyborczej

Wojciech Hermeliński

WZÓR
URNA WYBORCZA DLA OBWODU GŁOSOWANIA DO 750 WYBORCÓW,
W TYM DLA OBWODU, W KTÓRYM LOKAL WYBORCZY DOSTOSOWANY JEST
DO POTRZEB WYBORCÓW NIEPEŁNOSPRAWNYCH

Pojemność urny (odliczając grubości ścian) $V = 0,49 \text{ m}^3$, założona grubość ścian: 3 mm

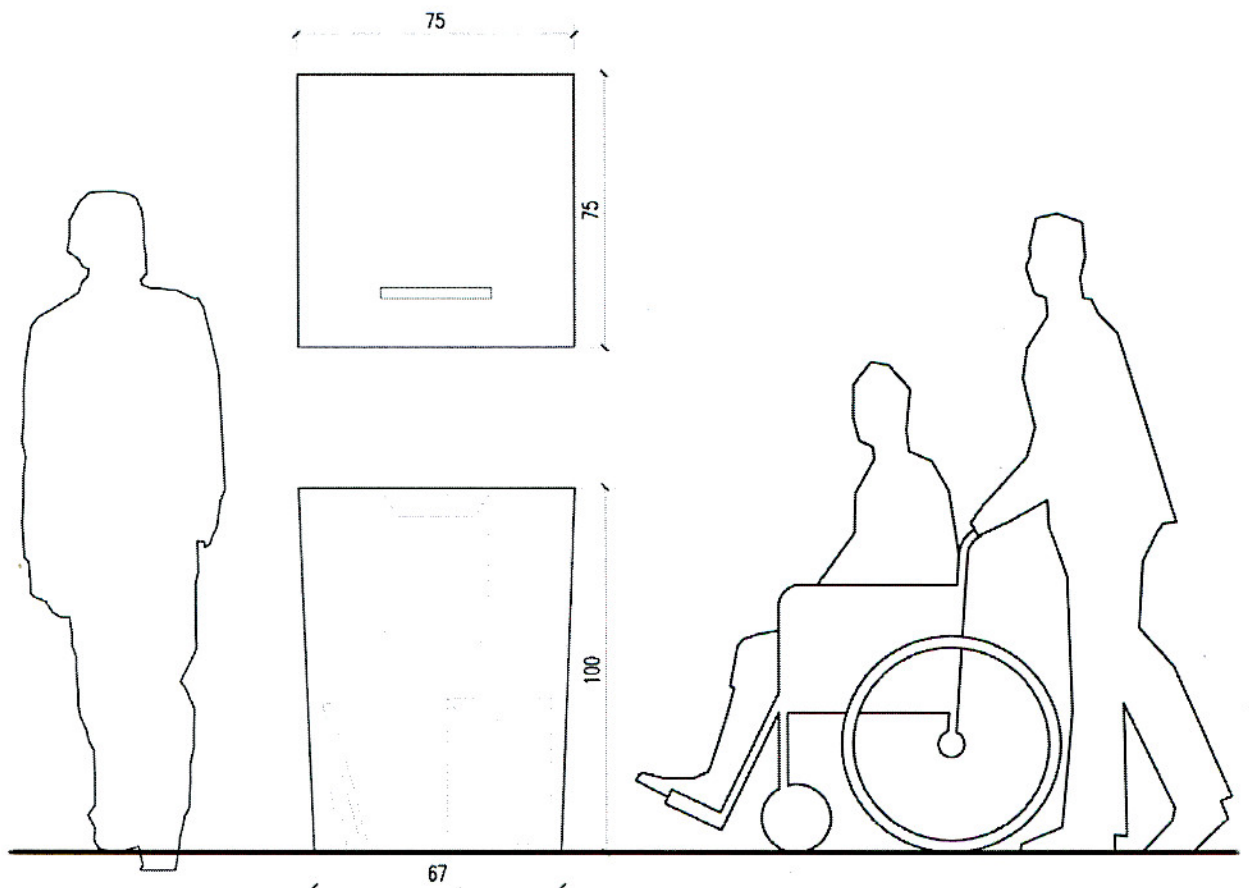

POKRYWA
 monolit z poliwęglanu litego 3 mm,
 uformowany pod wpływem wysokiej temperatury,
 dokładna technologia formowania wg wytycznych
 wykonawcy

UCHWYTY
 meblowe, model do uzgodnienia,
 montaż uchwytów do ścian do uzgodnienia
 na etapie realizacji prototypu

NAKRĘTKA
 model do uzgodnienia na etapie realizacji prototypu

KĄT UGIĘCIA KRAWĘDZI
 dokładny kąt ugięcia poliwęglanu litego
 do ustalenia na etapie realizacji prototypu

DNO
 monolit z poliwęglanu litego 3 mm,
 uformowany pod wpływem wysokiej temperatury,
 dokładna technologia formowania wg wytycznych
 wykonawcy

WIDOK URNY A-A

WIDOK URNY B-B

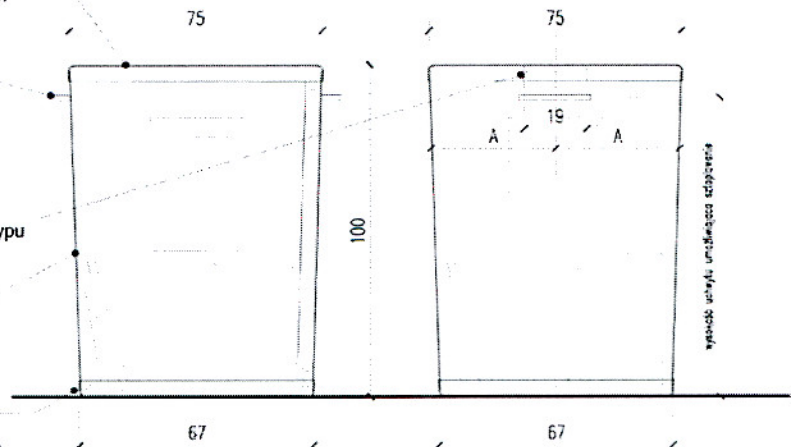

WIDOK POKRYWY URNY

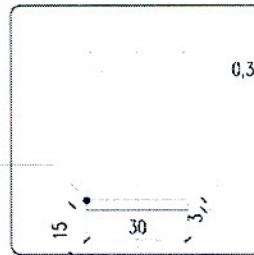

OTWÓR WRZUTOWY
 wycięty w poliwęglanie litym 3 mm,
 oszlifowane krawędzie

RZUT ŚCIAN URNY

założona grubość ścian 3 mm

ŁĄCZENIE ŚCIAN
 nity niklowane z powłoką srebrną,
 dokładne parametry i sposób łączenia
 do ustalenia na etapie realizacji prototypu

ŚCIANA URNY
 poliwęglan lity transparentny 3 mm,
 dokładne parametry materiału
 do ustalenia na etapie realizacji prototypu

UCHWYTY
 meblowe

KĄT UGIĘCIA KRAWĘDZI
 dokładny kąt ugięcia poliwęglanu litego
 do ustalenia na etapie realizacji prototypu

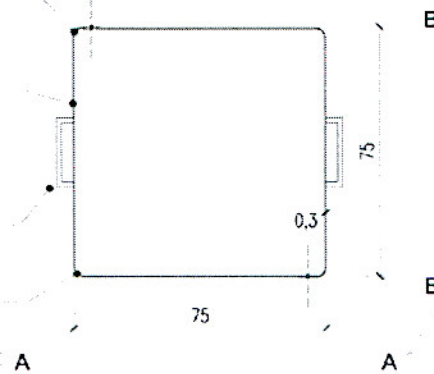

WZÓR

URNA WYBORCZA DLA OBWODU GŁOSOWANIA POWYŻEJ 750 WYBORCÓW

Pojemność urny (odliczając grubości ścian) $V = 0,81 \text{ m}^3$, założona grubość ścian: 3 mm

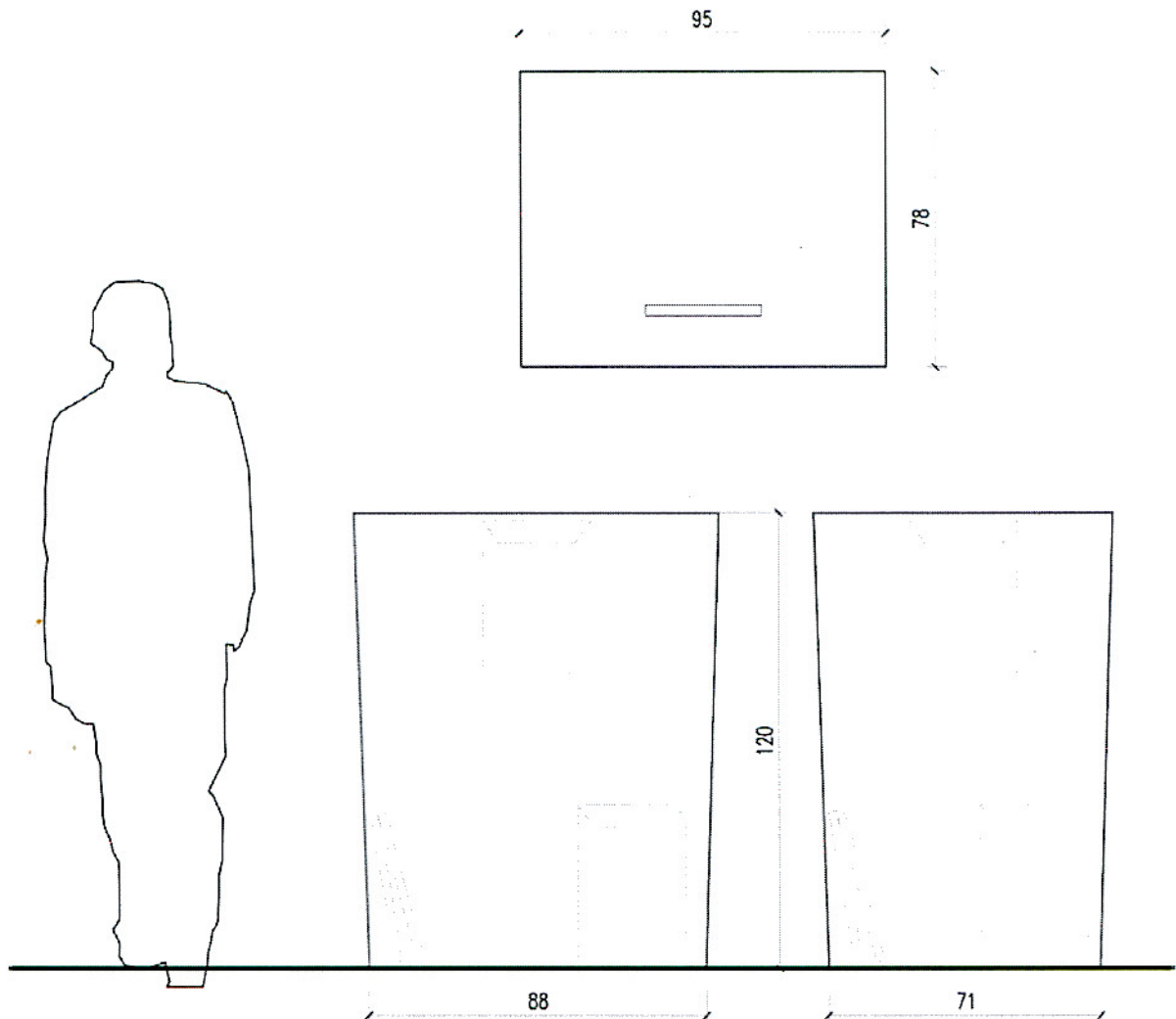

POKRYWA
monolit z poliwęglanu litego 3 mm,
uformowany pod wpływem wysokiej temperatury,
dokładna technologia formowania wg wytycznych
wykonawcy

UCHWYTY
meblowe, model do uzgodnienia,
montaż uchwytów do ścian do uzgodnienia
na etapie realizacji prototypu

NAKRĘTKA
model do uzgodnienia na etapie realizacji prototypu

KĄT UGIĘCIA KRAWĘDZI
dokładny kąt ugięcia poliwęglanu litego
do ustalenia na etapie realizacji prototypu

DNO
monolit z poliwęglanu litego 3 mm,
uformowany pod wpływem wysokiej temperatury,
dokładna technologia formowania wg wytycznych
wykonawcy

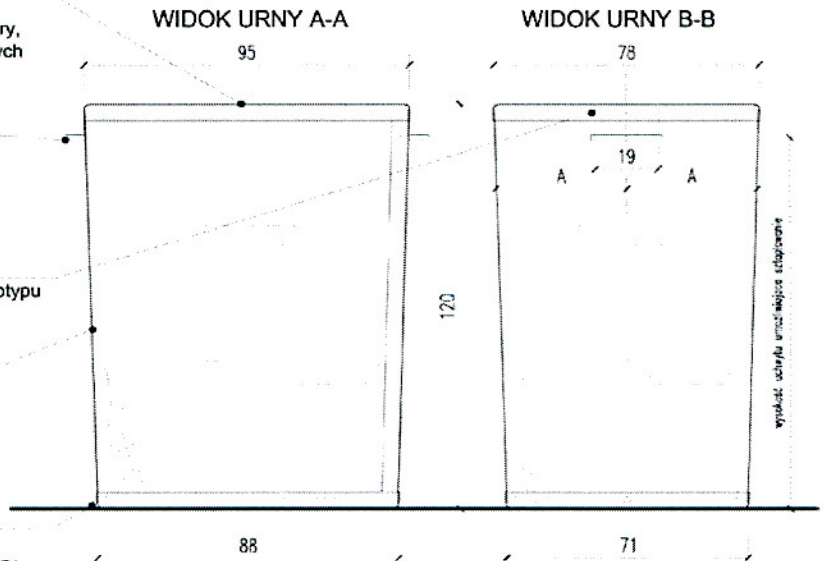

OTWÓR WRZUTOWY
wycięty w poliwęglanie litym 3 mm,
oszlifowane krawędzie

WIDOK POKRYWY URNY

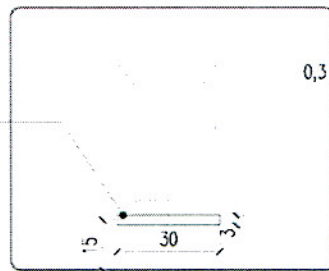

ŁĄCZENIE ŚCIAN
nity niklowane z powłoką srebrną,
dokładne parametry i sposób łączenia
do ustalenia na etapie realizacji prototypu

ŚCIANA URNY
poliwęglan lity transparentny 3 mm,
dokładne parametry materiału
do ustalenia na etapie realizacji prototypu

UCHWYTY
meblowe

KĄT UGIĘCIA KRAWĘDZI
dokładny kąt ugięcia poliwęglanu litego
do ustalenia na etapie realizacji prototypu

RZUT ŚCIAN URNY
założona grubość ścian 3 mm

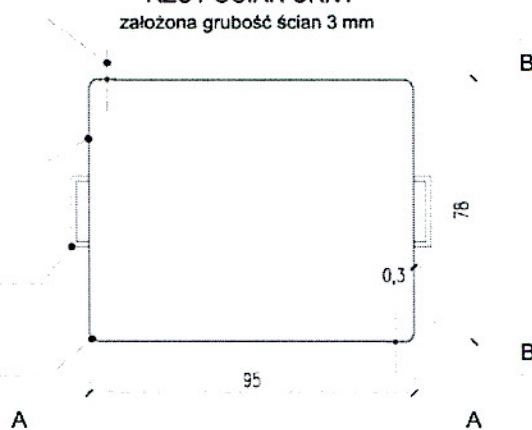

WZÓR
URNA WYBORCZA DLA OBWODU GŁOSOWANIA POWYŻEJ 750, W KTÓRYM LOKAL
WYBORCZY DOSTOSOWANY JEST DO POTRZEB WYBORCÓW NIEPEŁNOSPRAWNYCH

Pojemność urny (odliczając grubości ścian) $V = 0,8 \text{ m}^3$, założona grubość ścian: 3 mm

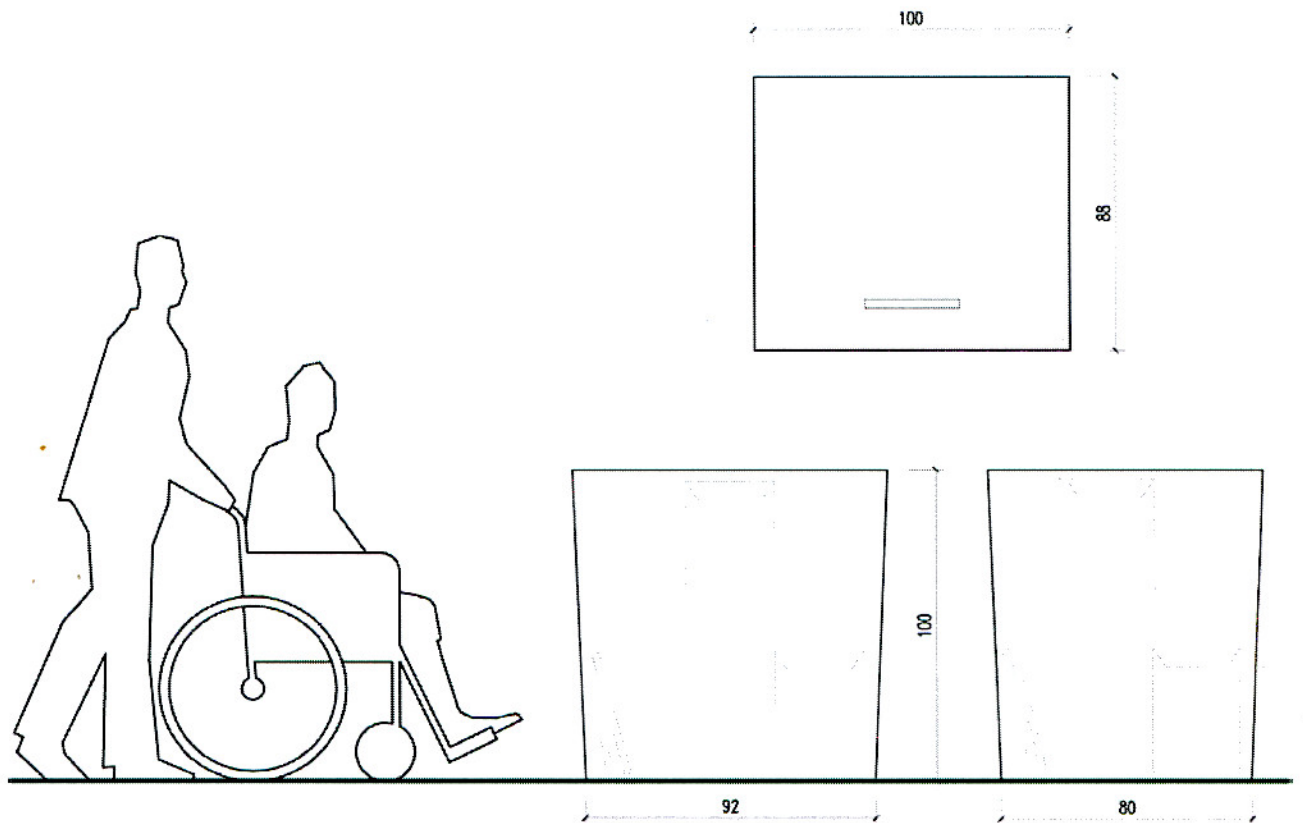

POKRYWA
 monolit z poliwęglanu litego 3 mm,
 uformowany pod wpływem wysokiej temperatury,
 dokładna technologia formowania wg wytycznych
 wykonawcy

UCHWYTY
 meblowe, model do uzgodnienia,
 montaż uchwytów do ścian do uzgodnienia
 na etapie realizacji prototypu

NAKRĘTKA
 model do uzgodnienia na etapie realizacji prototypu

KĄT UGIĘCIA KRAWĘDZI
 dokładny kąt ugięcia poliwęglanu litego
 do ustalenia na etapie realizacji prototypu

DNO
 monolit z poliwęglanu litego 3 mm,
 uformowany pod wpływem wysokiej temperatury,
 dokładna technologia formowania wg wytycznych
 wykonawcy

WIDOK URNY A-A

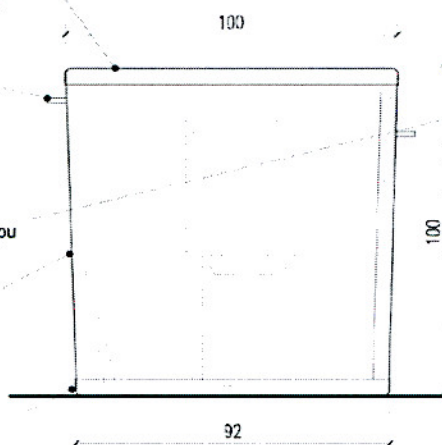

WIDOK URNY B-B

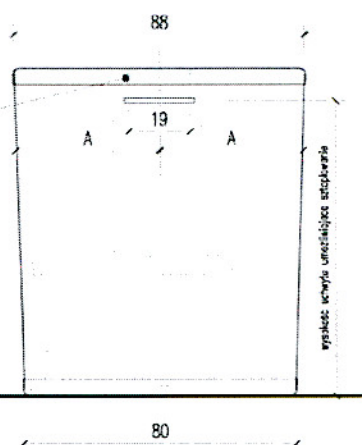

WIDOK POKRYWY URNY

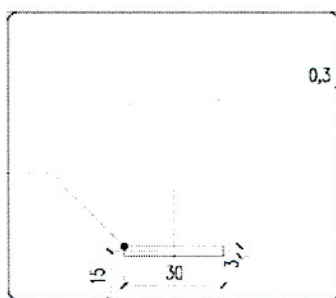

OTWÓR WRZUTOWY
 wycięty w poliwęglanie litym 3 mm,
 oszlifowane krawędzie

ŁĄCZENIE ŚCIAN
 nity niklowane z powłoką srebrną,
 dokładne parametry i sposób łączenia
 do ustalenia na etapie realizacji prototypu

ŚCIANA URNY
 poliwęglan lity transparentny 3 mm,
 dokładne parametry materiału
 do ustalenia na etapie realizacji prototypu

UCHWYTY
 meblowe

KĄT UGIĘCIA KRAWĘDZI
 dokładny kąt ugięcia poliwęglanu litego
 do ustalenia na etapie realizacji prototypu

RZUT ŚCIAN URNY
 założona grubość ścian 3 mm

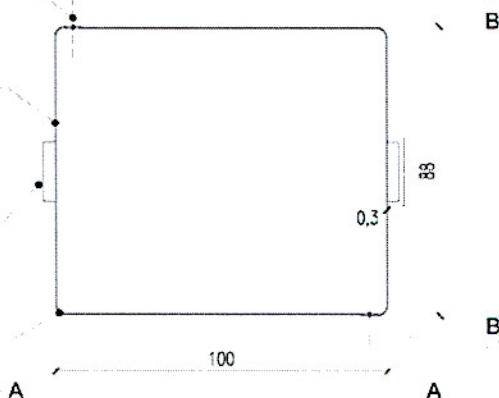

WZÓR
URNA WYBORCZA POMOCNICZA (PRZENOŚNA) DLA OBWODU GŁOSOWANIA
W ZAKŁADZIE OPIEKI ZDROWOTNEJ I W DOMU POMOCY SPOŁECZNEJ

Pojemność urny (odliczając grubości ścian) $V = 0,11 \text{ m}^3$, założona grubość ścian: 3 mm

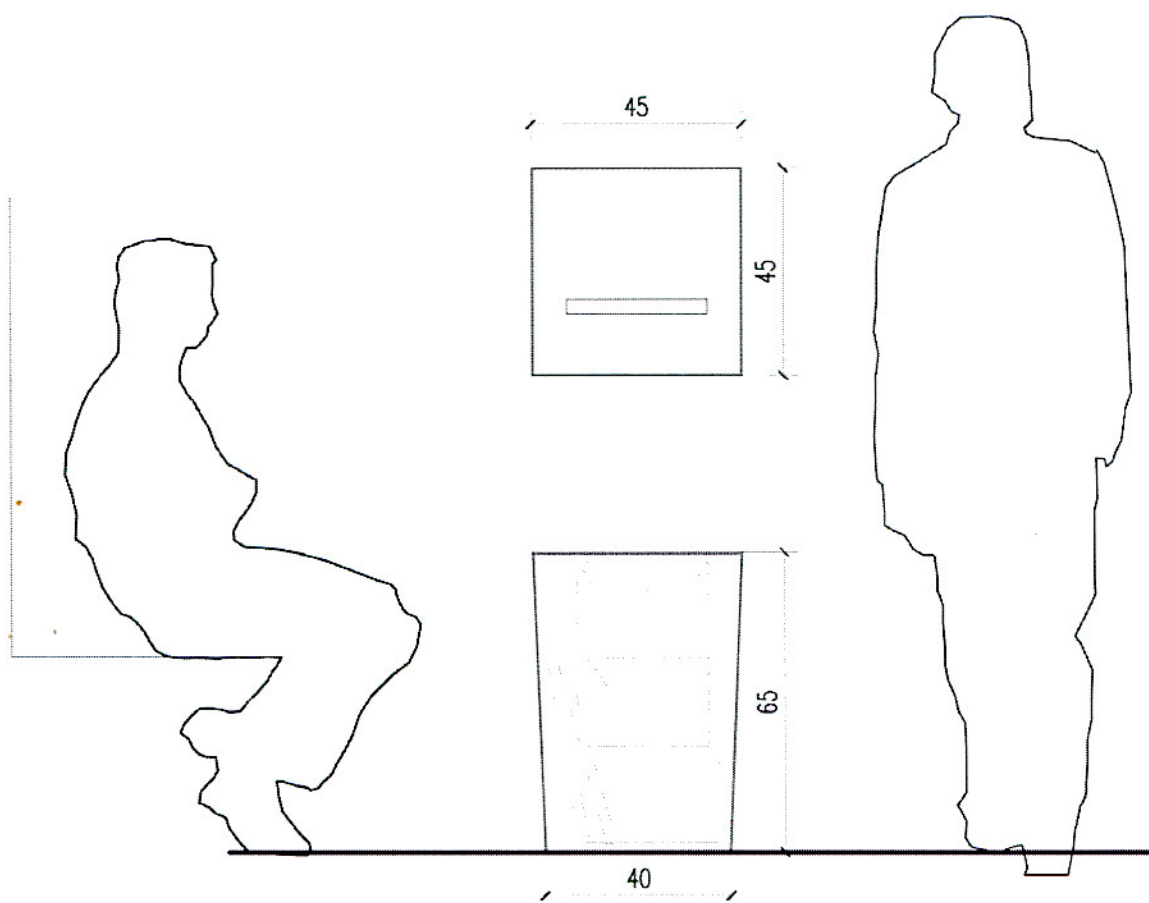

POKRYWA
 monolit z poliwęglanu litego 3 mm,
 uformowany pod wpływem wysokiej temperatury,
 dokładna technologia formowania wg wytycznych
 wykonawcy

UCHWYTY
 meblowe, model do uzgodnienia,
 montaż uchwytów do ścian do uzgodnienia
 na etapie realizacji prototypu

NAKRETKA
 model do uzgodnienia na etapie realizacji prototypu

KĄT UGIĘCIA KRAWĘDZI
 dokładny kąt ugięcia poliwęglanu litego
 do ustalenia na etapie realizacji prototypu

DNO
 monolit z poliwęglanu litego 3 mm,
 uformowany pod wpływem wysokiej temperatury,
 dokładna technologia formowania wg wytycznych
 wykonawcy

WIDOK URNY A-A

WIDOK URNY B-B

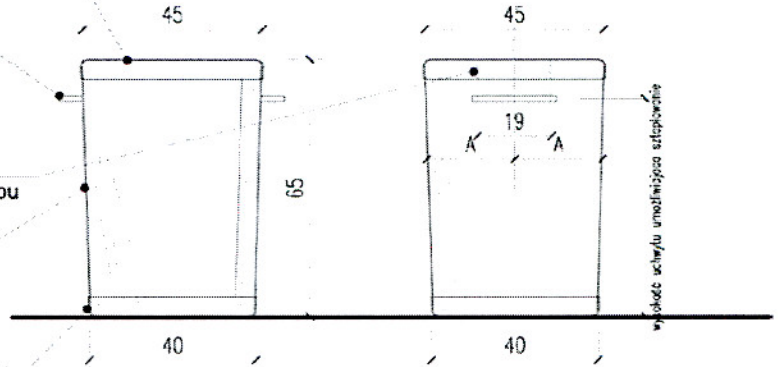

WIDOK POKRYWY URNY

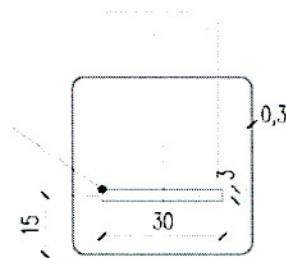

OTWÓR WRZUTOWY
 wycięty w poliwęglanie litym 3 mm,
 oszlifowane krawędzie

ŁĄCZENIE ŚCIAN
 nity niklowane z powłoką srebrną,
 dokładne parametry i sposób łączenia
 do ustalenia na etapie realizacji prototypu

ŚCIANA URNY
 poliwęglan lity transparentny 3 mm,
 dokładne parametry materiału
 do ustalenia na etapie realizacji prototypu

UCHWYTY
 meblowe

KĄT UGIĘCIA KRAWĘDZI
 dokładny kąt ugięcia poliwęglanu litego
 do ustalenia na etapie realizacji prototypu

RZUT ŚCIAN URNY
 założona grubość ścian 3 mm

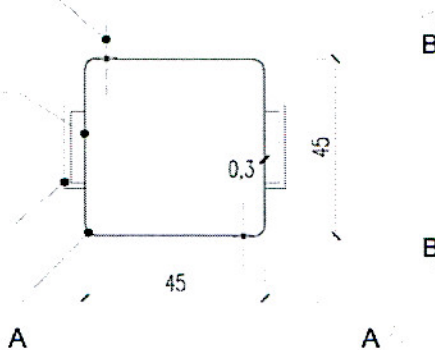

DETALE KONSTRUKCYJNE URN WYBORCZYCH

ŚCIANY URNY WYBORCZE

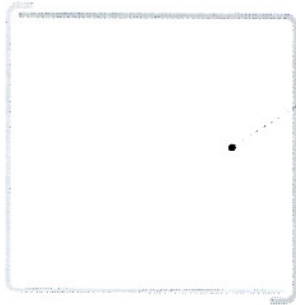

OGÓLNE ZAŁOŻENIE FORMY URNY
montaż ścian z dwóch monolitycznych części

ŁĄCZENIE ŚCIAN
niży niklowane z powłoką srebrną,
dokładne parametry i sposób łączenia
do ustalenia na etapie realizacji prototypu

KĄT UGIĘCIA KRAWĘDZI
dokładny kąt ugięcia poliwęglanu litego
do ustalenia na etapie realizacji prototypu

ŚCIANA URNY
poliwęglan lity transparentny 3 mm,
dokładne parametry materiału
do ustalenia na etapie realizacji prototypu

PRZEKRÓJ PRZEZ ŚCIANY URNY

DETAL ŁĄCZENIA ŚCIAN

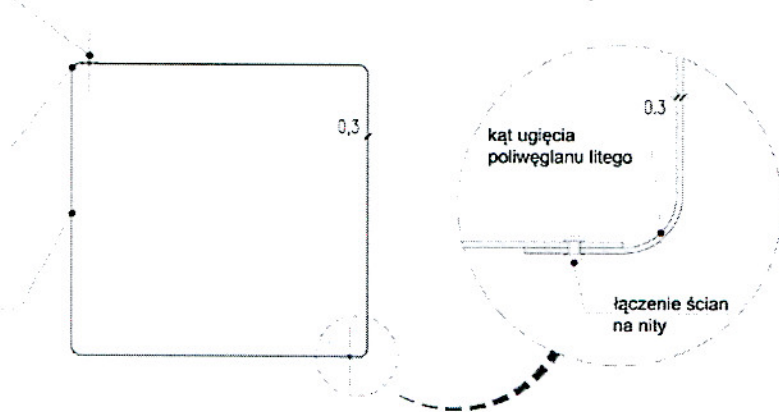

SPOSÓB ŁĄCZENIA ŚCIAN / AKSONOMETRIA (BEZ DNA I POKRYWY)

OTWORY NA NAKRĘTKĘ
dokładniejsze rysunki w punkcie
"detale uchwytów i plomb"

ŁĄCZENIE ŚCIAN
niży niklowane z powłoką srebrną,
dokładne parametry i sposób łączenia
do ustalenia na etapie realizacji prototypu

KĄT UGIĘCIA KRAWĘDZI
dokładny kąt ugięcia poliwęglanu litego
do ustalenia na etapie realizacji prototypu

ŚCIANA URNY
poliwęglan lity transparentny 3 mm,
dokładne parametry materiału
do ustalenia na etapie realizacji prototypu

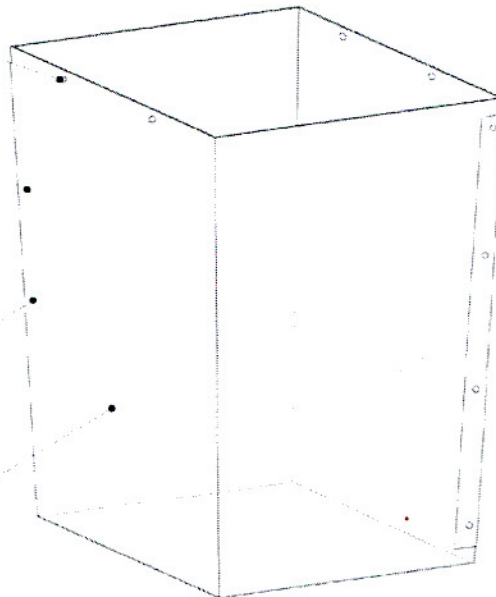

DNO URNY WYBORCZEJ

DNO / WIDOK Z GÓRY

KĄT UGIĘCIA KRAWĘDZI
dokładny kąt ugięcia poliwęglanu litego
do ustalenia na etapie realizacji prototypu

DNO
monolit z poliwęglanu litego 3 mm,
uformowany pod wpływem wysokiej temperatury,
dokładna technologia formowania wg wytycznych
wykonawcy

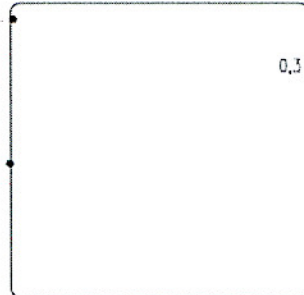

DETAL ŁĄCZENIA DNA

WIDOK DNA URNY

ŚCIANA URNY
poliwęglan lity transparentny 3 mm,
dokładne parametry materiału
do ustalenia na etapie realizacji prototypu

łączenie dna ze ścianami
na nity

DNO
monolit z poliwęglanu litego 3 mm,
uformowany pod wpływem wysokiej
temperatury, dokładna technologia
formowania wg wytycznych
wykonawcy

KĄT UGIĘCIA KRAWĘDZI
dokładny kąt ugięcia poliwęglanu litego
do ustalenia na etapie realizacji prototypu

PODKŁADKI MEBLOWE
filcowe do ustalenia
na etapie realizacji
prototypu

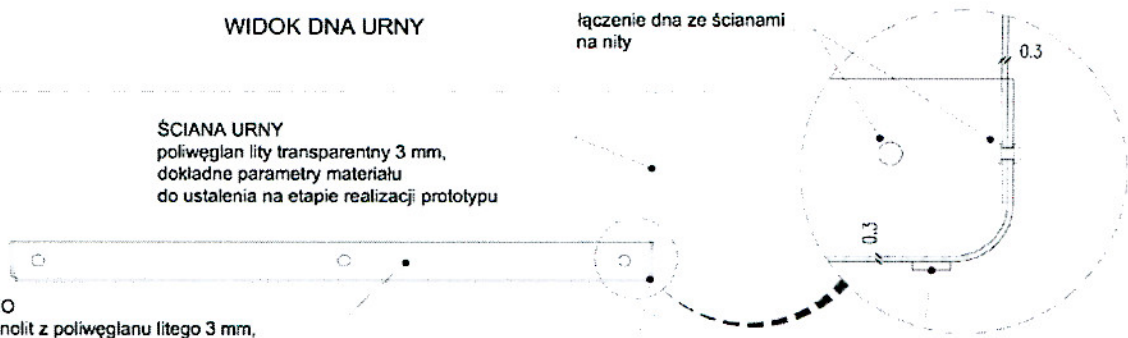

SPOSÓB ŁĄCZENIA DNA / AKSONOMETRIA

DNO
monolit z poliwęglanu litego 3 mm,
uformowany pod wpływem wysokiej
temperatury, dokładna technologia
formowania wg wytycznych
wykonawcy

ŁĄCZENIE DNA ZE ŚCIANĄ
nity niklowane z powłoką srebrną,
dokładne parametry i sposób
łączeni do ustalenia na etapie
realizacji prototypu

KĄT UGIĘCIA KRAWĘDZI
dokładny kąt ugięcia poliwęglanu litego
do ustalenia na etapie realizacji prototypu

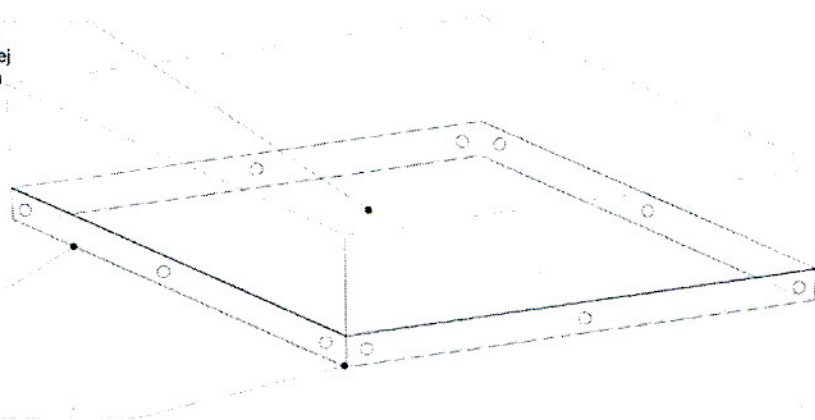

POKRYWA URNY WYBORCZEJ

POKRYWA / WIDOK Z GÓRY

KĄT UGIĘCIA KRAWĘDZI
dokładny kąt ugięcia poliwęglanu litego
do ustalenia na etapie realizacji prototypu

POKRYWA
monolit z poliwęglanu litego 3 mm,
uformowany pod wpływem wysokiej temperatury,
dokładna technologia formowania wg wytycznych
wykonawcy

OTWÓR WRZUTOWY

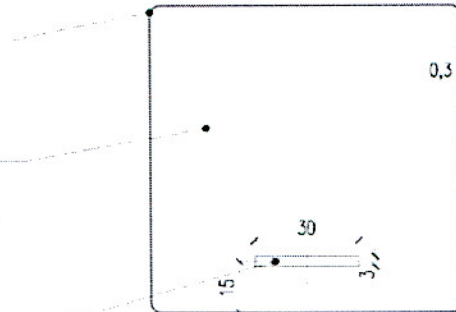

WIDOK POKRYWY URNY

POKRYWA
monolit z poliwęglanu litego 3 mm,
uformowany pod wpływem wysokiej
temperatury, dokładna technologia
formowania wg wytycznych
wykonawcy

ŚCIANA URNY
poliwęglan lity transparentny 3 mm,
dokładne parametry materiału
do ustalenia na etapie realizacji prototypu

DETAL POKRYWY

**OTWÓR NA NAKRĘTKĘ
NAGWINTOWANY**
dokładniejsze rysunki w punkcie
"detale uchwyty i plomb"

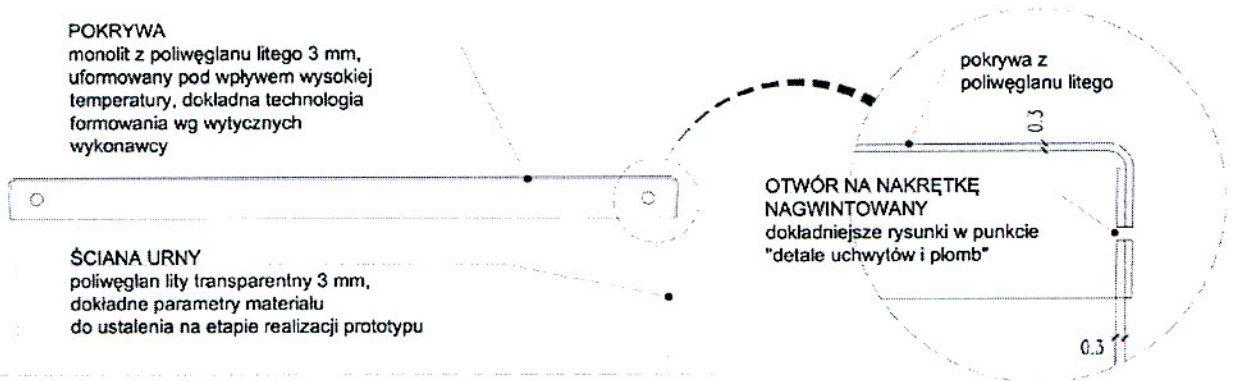

POKRYWA / AKSONOMETRIA

POKRYWA
monolit z poliwęglanu litego 3 mm,
uformowany pod wpływem wysokiej
temperatury, dokładna technologia
formowania wg wytycznych
wykonawcy

OTWÓR WRZUTOWY

KĄT UGIĘCIA KRAWĘDZI
dokładny kąt ugięcia poliwęglanu litego
do ustalenia na etapie realizacji prototypu

OTWORY NA NAKRĘTKI
dokładniejsze rysunki w zakładce
detale uchwyty i plomb

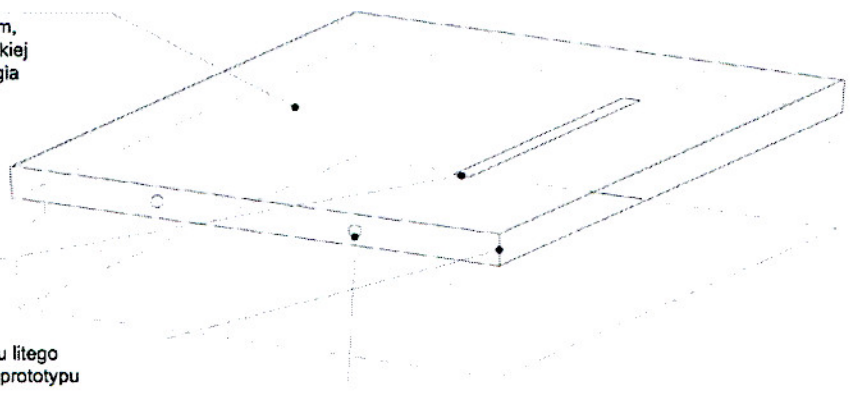

UCHWYTY, ZAMYKANIE POKRYWY / PLOMBY

ZAMYKANIE POKRYWY / PLOMBA

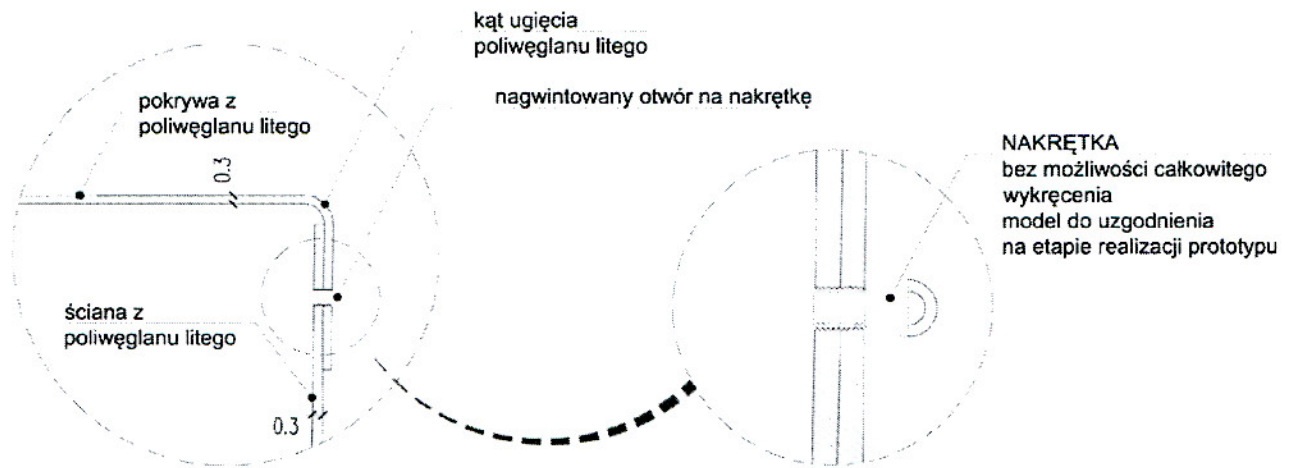

UCHWYTY / AKSONOMETRIA

UCHWYTY meblowe

RODZAJE UCHWYTÓW MEBLOWYCH

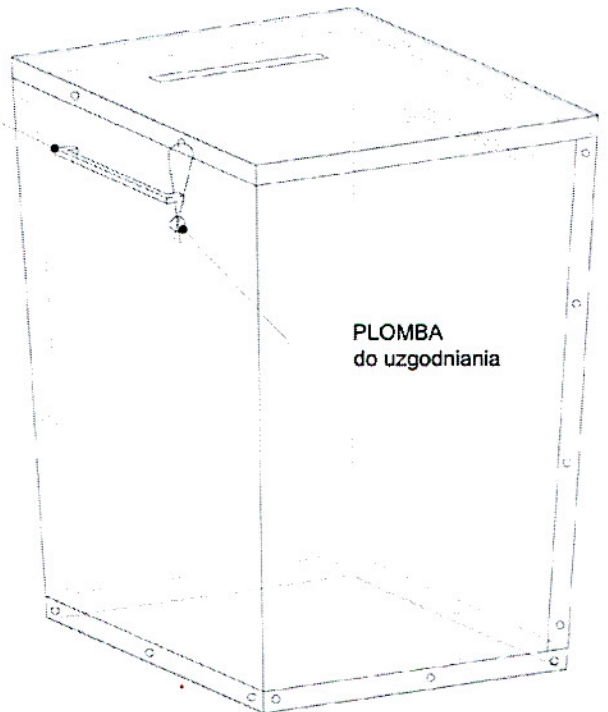
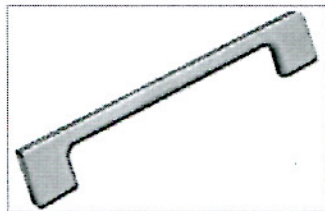
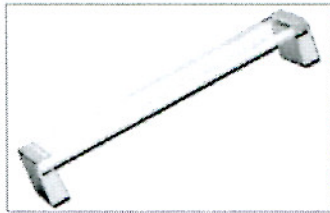

Uchwała Państwowej Komisji Wyborczej z dnia 11 kwietnia 2016 r. zmieniająca uchwałę w sprawie wzorów urn wyborczych

UCHWAŁA

PAŃSTWOWEJ KOMISJI WYBORCZEJ

z dnia 11 kwietnia 2016 r.

zmieniająca uchwałę w sprawie wzorów urn wyborczych

Na podstawie art. 41a § 3 ustawy z dnia 5 stycznia 2011 r. — Kodeks wyborczy (Dz. U. Nr 21, poz. 112, z późn. zm.^[1]) Państwowa Komisja Wyborcza uchwala, co następuje:

§ 1. W załącznikach Nr 1-5 do uchwały Państwowej Komisji Wyborczej z dnia 21 marca 2016 r. w sprawie wzorów urn wyborczych (M.P. poz. 312), po wyrazach „monolit z poliwęglanu litego 3 mm, uformowany pod wpływem wysokiej temperatury” dodaje się wyrazy „albo wygięty na zimno”.

§ 2. Uchwała wchodzi w życie z dniem 1 lipca 2016 i podlega ogłoszeniu.

Przewodniczący Państwowej Komisji Wyborczej: *Wojciech Hermeliński*

[1]¹ Zmiany wymienionej ustawy zostały ogłoszone w Dz. U. z 2011 r. Nr 26, poz. 134, Nr 94, poz. 550, Nr 102, poz. 588, Nr 134, poz. 777, Nr 147, poz. 881, Nr 149, poz. 889, Nr 171, poz. 1016 i Nr 217, poz. 1281, z 2012 r. poz. 849, 951 i 1529, z 2014 r. poz. 179, 180 i 1072 oraz z 2015 r. poz. 1043, 1044, 1045, 1923 i 2281.



**PAŃSTWOWA
KOMISJA WYBORCZA**

ZPOW-431-1/16

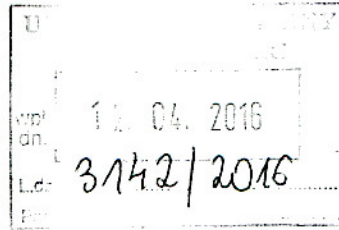

Warszawa, dnia 11 kwietnia 2016 r.

OR/W

Panie i Panowie
Prezydenci Miast,
Burmistrzowie i Wójtowie

Państwowa Komisja Wyborcza, z uwagi na pozytywny rezultat testów, a także zadowolający wynik opinii i konsultacji w sprawie urn wyborczych, wydała zgodę na uruchomienie przez Szefa Krajowego Biura Wyborczego środków na wypłatę dotacji przeznaczonej na zakup urn wyborczych. Gminy mogą już zatem wszczynać postępowania w sprawie zakupu urn wyborczych.

Jednocześnie Państwowa Komisja Wyborcza, na podstawie art. 161 § 1 Kodeksu wyborczego, wyjaśnia, że zamawiane przez gminy urny wyborcze muszą być zgodne ze wzorami określonymi w załącznikach do uchwały z dnia 21 marca 2016 r. w sprawie wzorów urn wyborczych (M.P. poz. 312) z uwzględnieniem **uchwały Państwowej Komisji Wyborczej z dnia 11 kwietnia 2016 r. zmieniającej uchwałę w sprawie wzorów urn wyborczych**, która rozszerza technologię sporządzania urn wyborczych, tj. poza możliwością wykonania urny poprzez uformowanie monolitu z poliwęglanu litego 3 mm pod wpływem wysokiej temperatury, umożliwia jego wygięcie na zimno.

Ponadto podczas wykonania urn wyborczych m. in.:

1) zaleca się:

- a) stosowanie uchwytów urny o trzech punktach podparcia lub uchwytów, które całą powierzchnią przylegają do boków urny,
- b) zagięcie górnych krawędzi boków urny do jej wnętrza, co usztywni konstrukcję urny;

2) dopuszczalne jest:

- a) wykonanie zagiętych do wnętrza urny krawędzi otworu wrzutowego („kołnierza”), co usztywni konstrukcję wieka urny oraz ułatwi wyborcom wrzucanie kart do głosowania (po zwięźeniu otwór wrzutowy nie może być węższy niż 1,5 cm),
- b) zastosowanie do zamknięcia i blokowania wieka urny:
 - mechanizmów odciąganych (bez możliwości ich całkowitego wyjęcia) zamiast zakręcanych, pod warunkiem umieszczenia w ścianach bocznych i wieku urny otworów umożliwiających założenie plomby plastikowej lub metalowej,
 - śrub wkręcanych (bez możliwości całkowitego wykręcenia) w nitonakrętki zamocowane w ścianach bocznych urny.

3) należy wziąć pod uwagę, że liczba nitów służących do łączenia elementów urny wskazana we wzorach jest przykładowa, urna może być połączona większą ilością nitów; urna ma być wykonana w taki sposób, aby była trwała.

Ponadto Państwowa Komisja Wyborcza wyjaśnia, że do zadań poszczególnych gmin należy ustalenie szczegółów zamówienia, w tym np.: ewentualnej konieczności dostarczenia gminie prototypów, a także dokonanie ustaleń dotyczących udzielanej przez wykonawcę gwarancji. Należy przy tym podkreślić, że w kwestiach wskazanych we wzorach urn jako „do uzgodnienia na etapie realizacji prototypu” oraz „dokładna technologia formowania wg wytycznych wykonawcy” wykonawca ma dowolność w zaprezentowaniu gminie rozwiązań w tym zakresie.

Przewodniczący
Państwowej Komisji Wyborczej

Wojciech Hermeliński